

PN WAP

Притискащ нипел, WAP

HANSA FLEX

Свойства

Диапазон на използване	за маркучи HF/HW 100 и HF/HW 200
Съединение 1	метрична гаечна резба
Форма на уплътнение 1	външен конус с кръгло уплътнение
подходящо за	WAP уреди за почистване под високо налягане
Материал	стомана
Повърхностно защитно покритие	с галванично покритие

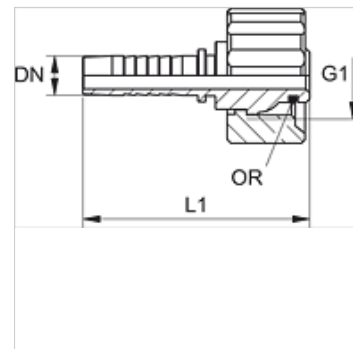

Указание

Моля изберете подходящия пръстен според типа на маркуча.

Артикул

Обозначение	DN	Мярка	Цол	G1	OR
PN 08 WAP	8	5	5/16"	M 21 x 1,5	10,0 x 2,0
PN 10 WAP	10	6	3/8"	M 21 x 1,5	10,0 x 2,0