

BOE U

Маслоизпускателен болт с клапан

HANSA FLEX

Свойства

Съединение 1	външна резба UN/UNF
Форма на уплътнение 1	форма А
Съединение 2	метрична външна резба цилиндрична
Конструкция	изпускателен клапан
Обем на доставката	с меден пръстен и капачка
Температура min.	-30 °C
Температура max.	200 °C

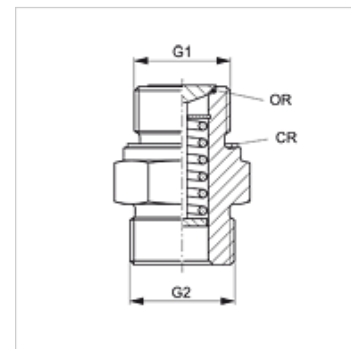

Указание

Материал на уплътнителната шайба в защитната капачка: NBR.

Материал на уплътнението на гнездото на клапана: FPM (Viton).

Описание

Маслоизпускателният болт BOE е затворен в състояние на покой (уплътняване с кръгло уплътнение). При развинтване на маслоизпускателния болт клапанът се отваря, така маслото може да изтече.

Артикул

Обозначение	G1	G2	Материал
BOE U 1/2-20	1/2" -20 UNF	M 22 x 1,5	стомана
BOE U 5/8-18	5/8" -18 UNF	M 22 x 1,5	стомана
BOE U 3/4-16	3/4" -16 UNF	M 26 x 1,5	стомана
BOE U 7/8-14	7/8" -14 UNF	M 26 x 1,5	стомана
BOE U 1-12	1" -12 UNF	M 26 x 1,5	месинг
BOE U 1 1/8-12	1,1/8" -12 UNF	M 26 x 1,5	месинг
BOE U 1 1/2-12	1,1/2" -12 UNF	M 26 x 1,5	месинг
BOE U 1 1/16-12	1,1/16" -12 UN	M 26 x 1,5	месинг

Принадлежности

BOE ABLASS	Маслоизпускателен маркуч
BOE ABLASS 90	Маслоизпускателен маркуч

Резервни части

BOE DICHTSCHEIBE	Уплътнителна шайба за изпускателен болт BOE
BOE KAPPE	Капачка за изпускателни болтове