

# HK DRV

амортизационен пръстен

**HANSA FLEX**

## Свойства

Материал NBR

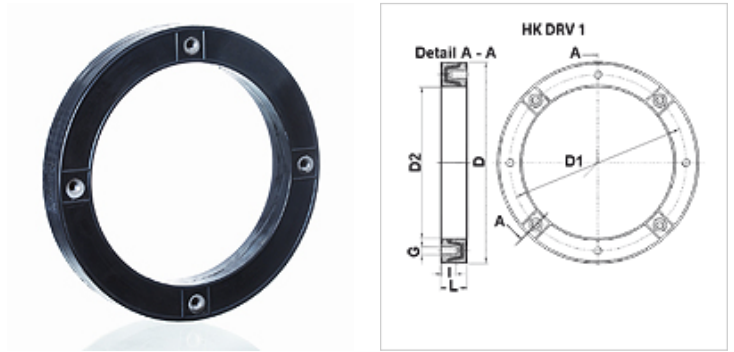

## Описание

използва се между носача на помпата и резервоара за понижаване на нивото на шума и смекчаване на вибрациите без метална връзка между конструкцията и основата  
уплътняване към резервоара с вулканизиран уплътнителен ръб

## Артикул

Обозначение	Конструктивен размер IEC двигател	Ø D (mm)	Ø D1 (mm)	Ø D2 (mm)	G	l (mm)	L (mm)	Тегло (kg)
HK DRV1 250	100L / 112M	250,0	215,0	191,0	4 x M12	22,0	45,0	1,67
HK DRV1 300	132S / 132M	300,0	265,0	235,0	4 x M12	22,0	50,0	2,54
HK DRV1 350	160M / 160L 180M / 180L	350,0	300,0	261,0	4 x M16	22,0	60,0	5,00
HK DRV1 400	200L	400,0	350,0	301,0	4 x M16	29,0	50,0	7,20