

# HK TAP 115

Филтри за вентилация на резервоара и пълнене

**HANSA FLEX**

## Свойства

**Изпълнение** закрепване на фланеца към резервоара, с цедка за пълнене с индикация за замърсяване

**Температура min.** -25 °C

**Температура max.** 100 °C

**Материал** капачка от пластмаса  
уплътнение: NBR  
цедка от стомана

**Количество въздух** max. 1600 l/min - for HK TAP115 1  
max. 2100 l/min - for HK TAP115 2

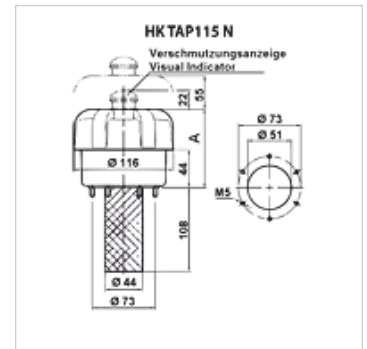

## Указание

посочената тънкост на филтрацията важи за въздушния филтър

## Описание

За вентилиране на хидравлични резервоари в системи с голям обемен поток респ. бързи промени на обема на резервоара.

## Артикул

Обозначение	Тънкост на филтрация (µm)	Количество въздух (L/min)	A (mm)	Закрепване	L (mm)	Центрова окръжност (mm)	Ø A (mm)	Свредлован отвор на резервоара	Тегло (kg)
HK TAP115 1 F A03 A1B	3	1600	91	6 x M5	108,0	73	116,00	51 мм	0,46
HK TAP115 2 F A03 A1B	3	2150	155	6 x M5	108,0	73	116,00	51 мм	0,60

## Принадлежности

HK A115 Филтърна вложка за пълнеж и вентилационен филтър TAP