

# RIL R-M

Redukce s vnitřním a vnějším závitem, dlouhá

**HANSA FLEX**

## Vlastnosti

<b>Přípoj 1</b>	Vnější cylindrický závit BSP
<b>Tvar těsnění 1</b>	Tvar B
<b>Přípoj 2</b>	metrický vnitřní cylindrický závit
<b>Konstrukce</b>	Redukce s vnitřním a vnějším závitem
<b>Provedení</b>	dlouhý
<b>Materiál</b>	Ocel
<b>Povrchová ochrana</b>	galvanicky potažený

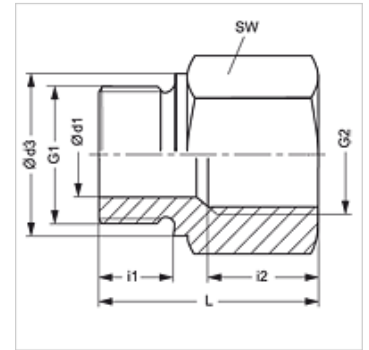
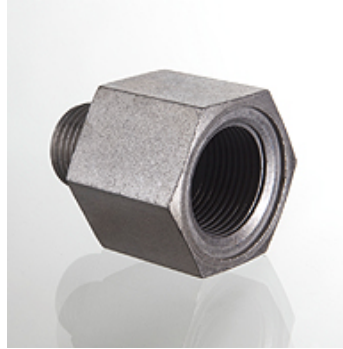

## Upozornění

Upozornění k montáži, vestavbě, tlakovému zatížení a povoleným provozním teplotám si prosím vyhledejte v technických dokumentacích fitinkových šroubení.

## Výrobek

Označení	Provozní tlak v barech	Ø d1 (mm)	G1	G2	Ø d3 (mm)	i1 (mm)	i2 (mm)	L (mm)	SW (mm)
<b>RIL NW 13 M 12</b>	PN 250	10,5	G 1/2" -14	M 12 x 1,5	26	14,0	18	26,5	27
<b>RIL NW 20 M 26</b>	PN 250	16,0	G 3/4" -14	M 26 x 1,5	32	16,5	20	46,0	36
<b>RIL NW 25 M 22</b>	PN 250	20,0	G 1" -11	M 22 x 1,5	39	18,0	18	29,0	41

PN = nominální tlak PB = max. provozní tlak