

W45 AN IN

Hrdlo k našroubování, úhel 45°

HANSA FLEX

Vlastnosti

Přípoj 1	Závit pro matice NPT (NPSM)
Tvar těsnění 1	Vnitřní kužel 60°
Přípoj 2	Vnitřní závit NPT
Tvar těsnění 2	s těsněním na závit
Konstrukce	Hrdlo k přivaření
Provedení	úhel 45°
Materiál	Ocel
Povrchová ochrana	galvanicky potažený

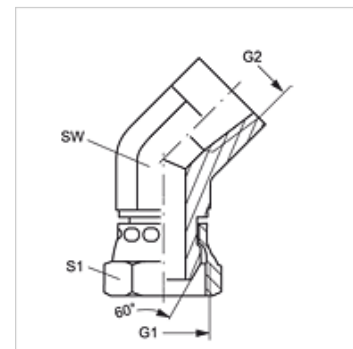

Výrobek

Označení	G1 + G2	SW (mm)	S1
W45 AN 16 IN	1" -11,5 NPT	41	38

SW, S1, S2 = otvor klíče