

# W45 HB HN

Hrdlo k zašroubování, úhel 45°

**HANSA FLEX**

## Vlastnosti

<b>Přípoj 1</b>	Vnější cylindrický závit BSP
<b>Tvar těsnění 1</b>	Vnitřní kužel 60°
<b>Přípoj 2</b>	Vnější závit NPT
<b>Tvar těsnění 2</b>	s těsněním na závit
<b>Konstrukce</b>	Hrdlo k zašroubování
<b>Provedení</b>	úhel 45°
<b>Materiál</b>	Ocel
<b>Povrchová ochrana</b>	galvanicky potažený

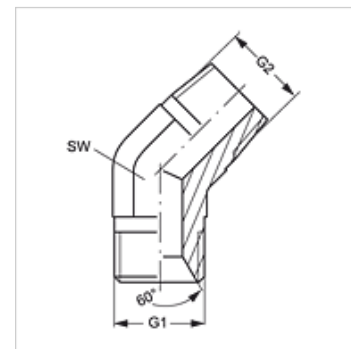

## Výrobek

Označení	G1	G2	SW (mm)
<b>W45 HB 04 HN</b>	G 1/4" -19	1/4" -18 NPT	14
<b>W45 HB 06 HN</b>	G 3/8" -19	3/8" -18 NPT	19
<b>W45 HB 08 HN</b>	G 1/2" -14	1/2" -14 NPT	22
<b>W45 HB 20 HN</b>	G 1.1/4" -11	1.1/4" -11,5 NPT	41

SW = otvor klíče