

W45 HRO HJOF

Hrdlo k zašroubování, úhel 45°

HANSA FLEX

Vlastnosti

Přípoj 1 Vnější cylindrický závit BSP

Tvar těsnění 1 tvar G

Přípoj 2 Vnější závit ORFS

Tvar těsnění 2 plošně těsnící s O-kroužkem

Konstrukce Hrdlo k zašroubování

Provedení úhel 45°

Materiál Ocel

Povrchová ochrana galvanicky potažený

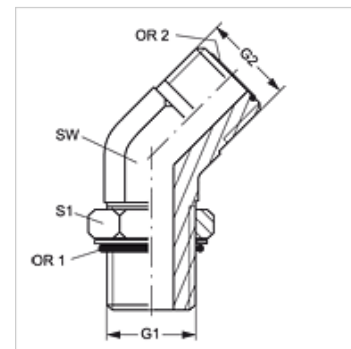

Výrobek

Označení	G1	G2	SW (mm)	S1	OR1	OR2
W45 HRO 20 HJOF	G 1.1/4" -11	1.11/16" -12 UN	41	50	37,69 x 3,53	29,87 x 1,78
W45 HRO 24 HJOF	G 1.1/2" -11	2" -12 UN	50	55	44,04 x 3,53	37,82 x 1,78

SW, S1, S2 = otvor klíče