

# W45 O HJ VA

Hrdlo k našroubování, úhel 45°

**HANSA FLEX**

## Vlastnosti

<b>Přípoj 1</b>	Vnější závit UN/UNF
<b>Tvar těsnění 1</b>	Těsnění O-kroužkem na hrdle k zašroubování
<b>Přípoj 2</b>	Vnější závit UN/UNF
<b>Tvar těsnění 2</b>	Vnější kužel 74°
<b>Konstrukce</b>	Hrdlo k zašroubování směrově stavitelné
<b>Provedení</b>	úhel 45°
<b>Materiál</b>	Ušlechtilá ocel

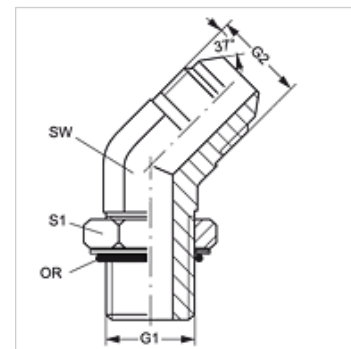

## Upozornění k objednávkám

NBR těsnění

FPM (Viton) na vyžádání

## Výrobek

Označení	G1	G2	SW (mm)	S1	OR
<b>W45 O 04 HJ VA</b>	7/16" -20 UNF	7/16" -20 UNF	11	14	8,92 x 1,83
<b>W45 O 06 HJ VA</b>	9/16" -18 UNF	9/16" -18 UNF	14	17	11,90 x 1,98
<b>W45 O 08 HJ VA</b>	3/4" -16 UNF	3/4" -16 UNF	19	22	16,36 x 2,20

SW, S1, S2 = otvor klíče

## Varianty produktu

**W45 O HJ** Hrdlo k našroubování, úhel 45°, Ocel