

W90 HMOK HJ

Hrdlo k zašroubování, úhel 90°

HANSA FLEX

Vlastnosti

| | |
|--------------------------|--|
| Přípoj 1 | metrický vnější cylindrický závit |
| Tvar těsnění 1 | Závitové hrdlo s O-kroužkem a komorovým kroužkem |
| Přípoj 2 | Vnější závit UN/UNF |
| Tvar těsnění 2 | Vnější kužel 74° |
| Konstrukce | Hrdlo k zašroubování směrově stavitelné |
| Provedení | úhel 90° |
| Materiál | Ocel |
| Povrchová ochrana | galvanicky potažený |

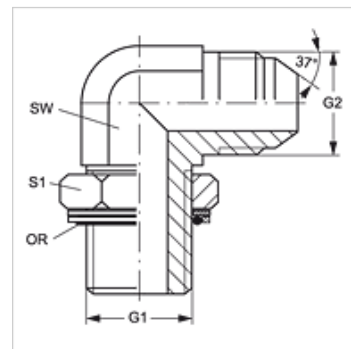

Výrobek

| Označení | G1 | G2 | SW (mm) | S1 | OR |
|-------------------|------------|----------------|---------|----|------------|
| W90 HMOK 10 HJ 04 | M 10 x 1 | 7/16" -20 UNF | 11 | 13 | 8,0 x 1,5 |
| W90 HMOK 10 HJ 05 | M 10 x 1 | 1/2" -20 UNF | 13 | 13 | 8,0 x 1,5 |
| W90 HMOK 12 HJ 04 | M 12 x 1,5 | 7/16" -20 UNF | 13 | 17 | 9,4 x 2,1 |
| W90 HMOK 12 HJ 05 | M 12 x 1,5 | 1/2" -20 UNF | 13 | 17 | 9,4 x 2,1 |
| W90 HMOK 14 HJ 05 | M 14 x 1,5 | 1/2" -20 UNF | 14 | 17 | 11,4 x 2,1 |
| W90 HMOK 14 HJ 06 | M 14 x 1,5 | 9/16" -18 UNF | 14 | 17 | 11,4 x 2,1 |
| W90 HMOK 16 HJ 06 | M 16 x 1,5 | 9/16" -18 UNF | 19 | 19 | 13,4 x 2,1 |
| W90 HMOK 16 HJ 08 | M 16 x 1,5 | 3/4" -16 UNF | 19 | 19 | 13,4 x 2,1 |
| W90 HMOK 18 HJ 06 | M 18 x 1,5 | 9/16" -18 UNF | 22 | 22 | 15,4 x 2,1 |
| W90 HMOK 18 HJ 08 | M 18 x 1,5 | 3/4" -16 UNF | 19 | 22 | 15,4 x 2,1 |
| W90 HMOK 18 HJ 10 | M 18 x 1,5 | 7/8" -14 UNF | 22 | 22 | 15,4 x 2,1 |
| W90 HMOK 20 HJ 10 | M 20 x 1,5 | 7/8" -14 UNF | 22 | 24 | 17,3 x 2,4 |
| W90 HMOK 22 HJ 10 | M 22 x 1,5 | 7/8" -14 UNF | 22 | 27 | 19,4 x 2,1 |
| W90 HMOK 22 HJ 12 | M 22 x 1,5 | 1.1/16" -12 UN | 27 | 27 | 19,4 x 2,1 |
| W90 HMOK 26 HJ 14 | M 26 x 1,5 | 1.3/16" -12 UN | 33 | 32 | 23,5 x 2,6 |
| W90 HMOK 27 HJ 12 | M 27 x 2 | 1.1/16" -12 UN | 27 | 32 | 23,7 x 2,8 |
| W90 HMOK 27 HJ 16 | M 27 x 2 | 1.5/16" -12 UN | 33 | 32 | 23,7 x 2,8 |
| W90 HMOK 33 HJ 16 | M 33 x 2 | 1.5/16" -12 UN | 33 | 38 | 29,7 x 2,8 |
| W90 HMOK 42 HJ 20 | M 42 x 2 | 1.5/8" -12 UN | 41 | 50 | 38,7 x 2,8 |
| W90 HMOK 48 HJ 24 | M 48 x 2 | 1.7/8" -12 UN | 48 | 55 | 46,7 x 2,8 |

SW, S1, S2 = otvor klíče

Náhradní díly

KAMMRING M Kroužek komory metrický