

G HB HJOF

Spojovací hrdlo

HANSA FLEX

Vlastnosti

Přípoj 1 Vnější cylindrický závit BSP

Tvar těsnění 1 Vnitřní kužel 60°

Přípoj 2 Vnější závit ORFS

Tvar těsnění 2 plošně těsnící s O-kroužkem

Konstrukce Spojovací hrdlo

Provedení přímé

Materiál Ocel

Povrchová ochrana galvanicky potažený

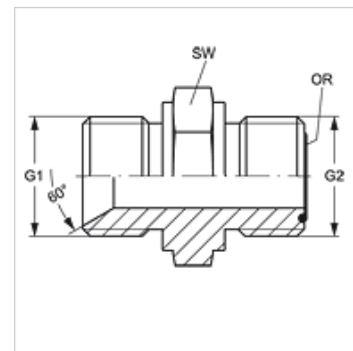

Výrobek

Označení	G1	G2	SW (mm)	OR
G HB 16 HJOF 12	G 1" -11	1.3/16" -12 UN	41	18,77 x 1,78

SW = otvor klíče