

G HJR

Spojovací hrdlo

Vlastnosti

Přípoj 1	Vnější cylindrický závit BSP
Tvar těsnění 1	Vnější kužel 60°
Přípoj 2	Vnější cylindrický závit BSP
Tvar těsnění 2	Vnější kužel 60°
Konstrukce	Spojovací hrdlo
Provedení	přímé
Norm. přípoj 2	JIS B 8363
Materiál	Ocel
Povrchová ochrana	galvanicky potažený

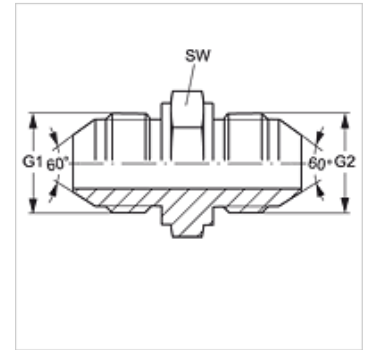

Výrobek

Označení	G1 + G2	SW (mm)
G HJR 04	G 1/4" -19	19
G HJR 06	G 3/8" -19	22
G HJR 08	G 1/2" -14	27
G HJR 12	G 3/4" -14	32
G HJR 16	G 1" -11	41

SW = otvor klíče