

# G HR VA

Hrdlo k zašroubování

**HANSA FLEX**

## Vlastnosti

<b>Přípoj 1</b>	Vnější cylindrický závit BSP
<b>Tvar těsnění 1</b>	plošně těsnící + tvar B
<b>Přípoj 2</b>	Vnější cylindrický závit BSP
<b>Tvar těsnění 2</b>	plošně těsnící + tvar B
<b>Konstrukce</b>	Hrdlo k zašroubování
<b>Provedení</b>	přímé
<b>Materiál</b>	Ušlechtilá ocel

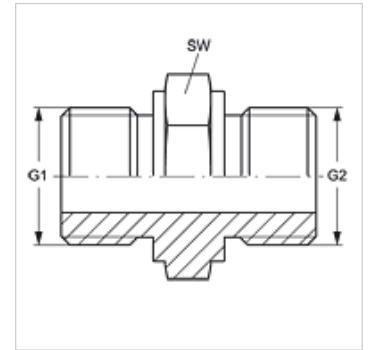

## Výrobek

Označení	G1 + G2	SW (mm)
<b>G HR 02 VA</b>	G 1/8" -28	14
<b>G HR 04 VA</b>	G 1/4" -19	19
<b>G HR 06 VA</b>	G 3/8" -19	22
<b>G HR 08 VA</b>	G 1/2" -14	27
<b>G HR 10 VA</b>	G 5/8" -14	30
<b>G HR 12 VA</b>	G 3/4" -14	32
<b>G HR 16 VA</b>	G 1" -11	41
<b>G HR 20 VA</b>	G 1.1/4" -11	50
<b>G HR 24 VA</b>	G 1.1/2" -11	55
<b>G HR 32 VA</b>	G 2" -11	70

SW = otvor klíče