

PA 500 AOB VA

Lisovaná armatura, DKOR

Vlastnosti

Oblast použití Armatura k nalisování pro hadice HD 500

Přípoj 1 Vnitřní závit BSP

Tvar těsnění 1 Vnější kužel 60° s O-kroužkem

Zkratka DKOR

Norma ISO 8434-6
BS 5200

Napojení se zajištěním proti vytržení

Obsah dodávky vsuvka k nalisování + objímka k nalisování

Materiál Ušlechtilá ocel

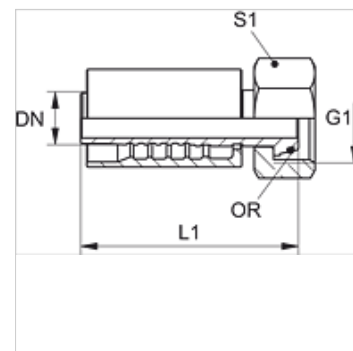

Výrobek

Označení	DN	Velikost	palce	G1	S1	OR
PA 520 AOB VA	19	12	3/4"	G 3/4" -14	32	17,1 x 1,6
PA 525 AOB VA	25	16	1"	G 1" -11	41	22,1 x 1,6
PA 532 AOB VA	31	20	1.1/4"	G 1.1/4" -11	50	29,1 x 1,6
PA 540 AOB VA	38	24	1.1/2"	G 1.1/2" -11	60	35,1 x 1,6
PA 550 AOB VA	51	32	2"	G 2" -11	70	48,1 x 1,6

Varianty produktu

PA 500 AOB A Lisovaná armatura, DKOR, Ocel