

# PA 500 AJ 45 VA

Lisovaná armatura, DKJ úhel 45°

**HANSA FLEX**

## Vlastnosti

**Oblast použití** Armatura k nalisování pro hadice HD 500

**Přípoj 1** Závit UN/UNF pro matice

**Tvar těsnění 1** Vnitřní kužel 74°

**Zkratka** DKJ

**Norma** ISO 8434-2

**Napojení** se zajištěním proti vytržení

**Obsah dodávky** vsuvka k nalisování + objímka k nalisování

**Materiál** Ušlechtilá ocel

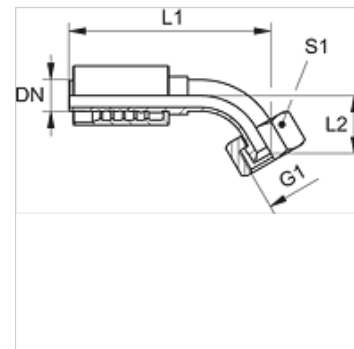

## Výrobek

Označení	DN	Velikost	palce	G1	L2 (mm)	S1
PA 520 AJ 45 VA	19	12	3/4"	1.1/16" -12 UN	37,5	32
PA 520 AJ 25 45 VA	19	12	3/4"	1.5/16" -12 UN	43,5	41
PA 525 AJ 45 VA	25	16	1"	1.5/16" -12 UN	47,0	41
PA 525 AJ 32 45 VA	25	16	1"	1.5/8" -12 UN	51,0	50
PA 532 AJ 45 VA	31	20	1.1/4"	1.5/8" -12 UN	49,0	50
PA 532 AJ 40 45 VA	31	20	1.1/4"	1.7/8" -12 UN	52,0	60
PA 540 AJ 45 VA	38	24	1.1/2"	1.7/8" -12 UN	50,0	60
PA 540 AJ 50 45 VA	38	24	1.1/2"	2.1/2" -12 UN	-	70
PA 550 AJ 45 VA	51	32	2"	2.1/2" -12 UN	78,0	70