

# PA 500 AOB A H

Lisovaná armatura, DKOR

**HANSA FLEX**

## Vlastnosti

<b>Oblast použití</b>	Armatura k nalisování pro hadice HD 500
<b>Přípoj 1</b>	Vnitřní závit BSP
<b>Tvar těsnění 1</b>	Vnější kužel 60° s O-kroužkem
<b>Zkratka</b>	DKOR
<b>Norma</b>	ISO 8434-6 BS 5200
<b>Napojení</b>	se zajištěním proti vytržení
<b>Obsah dodávky</b>	vsuvka k nalisování + objímka k nalisování
<b>Doplňková charakteristika</b>	pro používání kladiva
<b>Materiál</b>	Ocel
<b>Povrchová ochrana</b>	galvanicky potažený

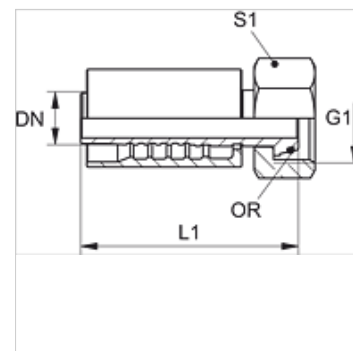

## Popis

Zesílené provedení pro extrémní zatížení jako např. při použití kladiva.

## Výrobek

Označení	DN	Velikost	palce	G1	L1 (mm)	S1	OR
PA 720 AOB H	19	12	3/4"	G 3/4" -14	96,5	32	17,1 x 1,6
PA 725 AOB H	25	16	1"	G 1" -11	103,0	41	22,1 x 1,6
PA 532 AOB A H	31	20	1.1/4"	G 1.1/4" -11	114,0	50	29,1 x 1,6