

PA 500 AOS A H

Lisovaná armatura, DKOS

HANSA FLEX

Vlastnosti

Oblast použití	Armatura k nalisování pro hadice HD 500
Přípoj 1	metrické závity pro matice
Tvar těsnění 1	Vnější kužel 24° s O-kroužkem
Zkratka	DKOS
Norma	ISO 8434-1
Napojení	se zajištěním proti vytržení
Obsah dodávky	vsuvka k nalisování + objímka k nalisování
Doplňková charakteristika	pro používání kladiva
Materiál	Ocel
Povrchová ochrana	galvanicky potažený

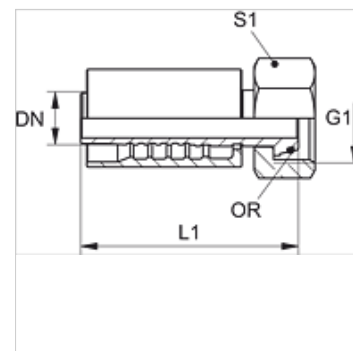

Popis

Zesílené provedení pro extrémní zatížení jako např. při použití kladiva.

Výrobek

Označení	DN	Velikost	palce	G1	pro vnější Ø trubky (mm)	L1 (mm)	S1	OR
PA 720 AOS H	19	12	3/4"	M 36 x 2	25	104,0	46	20,0 x 2,5
PA 725 AOS H	25	16	1"	M 42 x 2	30	111,0	50	25,0 x 2,5
PA 532 AOS A H	31	20	1.1/4"	M 52 x 2	38	112,5	60	33,0 x 2,5