

# PA 700 SF 45 VA

Lisovaná armatura, SFL úhel 45°

**HANSA FLEX**

## Vlastnosti

|                       |  |
|-----------------------|--|
| <b>Oblast použití</b> | Armatura k nalisování pro hadice HD 700    |
| <b>Přípoj 1</b>       | Přírubová přípojka SAE 3000 PSI            |
| <b>Tvar těsnění 1</b> | plošně těsnící s O-kroužkem SF             |
| <b>Zkratka</b>        | SFL  |
| <b>Norma</b>          | SAE J518<br>ISO 6162-1                     |
| <b>Napojení</b>       | se zajištěním proti vytržení               |
| <b>Obsah dodávky</b>  | vsuvka k nalisování + objímka k nalisování |
| <b>Materiál</b>       | Ušlechtilá ocel                            |

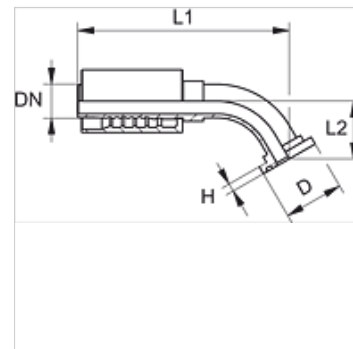

## Upozornění k objednávkám

NBR těsnění

FPM (Viton) na vyžádání

## Výrobek

| Označení           | DN | Velikost | palce  | Velikost příruby | D<br>(mm) | H<br>(mm) | L2<br>(mm) |
|--------------------|----|----------|--------|------------------|-----------|-----------|------------|
| PA 720 SF 45 VA    | 19 | 12       | 3/4"   | 3/4"             | 38,1      | 6,7       | 38,0       |
| PA 732 SF 45 VA    | 31 | 20       | 1.1/4" | 1.1/4"           | 50,8      | 8,0       | 45,0       |
| PA 732 SF 40 45 VA | 31 | 20       | 1.1/4" | 1.1/2"           | 60,3      | 8,0       | 46,0       |
| PA 740 SF 45 VA    | 38 | 24       | 1.1/2" | 1.1/2"           | 60,3      | 8,0       | 49,0       |
| PA 740 SF 50 45 VA | 38 | 24       | 1.1/2" | 2"               | 71,4      | 9,5       | 60,0       |

## Varianty produktu

PA 700 SF 45 Lisovaná armatura, SFL úhel 45°, Ocel