

PAY 300 HJ

Lisovaná armatura, AGJ

HANSA FLEX

Vlastnosti

| | |
|--------------------------|--|
| Přípoj 1 | Vnější závit UN/UNF |
| Tvar těsnění 1 | Vnější kužel 74° |
| Zkratka | AGJ |
| Norma | ISO 8434-2 |
| Obsah dodávky | vsuvka k nalisování + objímka k nalisování |
| Materiál | Ocel |
| Povrchová ochrana | galvanicky potažený |

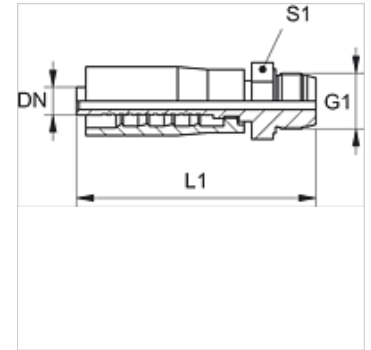

Výrobek

| Označení | DN | Velikost | palce | G1 | L1 (mm) | S1 |
|---------------|----|----------|--------|----------------|------------|----|
| PAY 308 HJ 10 | 8 | 5 | 5/16" | 9/16" -18 UNF | 64,0 | 17 |
| PAY 308 HJ 13 | 8 | 5 | 5/16" | 3/4" -16 UNF | - | - |
| PAY 316 HJ 20 | 16 | 10 | 5/8" | 1.1/16" -12 UN | 94,0 | 30 |
| PAY 320 HJ 25 | 19 | 12 | 3/4" | 1.5/16" -12 UN | 95,0 | 36 |
| PAY 325 HJ 32 | 25 | 16 | 1" | 1.5/8" -12 UN | 97,0 | 46 |
| PAY 332 HJ 40 | 31 | 20 | 1.1/4" | 1.7/8" -12 UN | 110,0 | 50 |