

PN 02 HJ

Lisovaná vsuvka, AGJ

HANSA FLEX

Vlastnosti

Oblast použití	Měřicí technika
Přípoj 1	Vnější závit UN/UNF
Tvar těsnění 1	Vnější kužel 74°
Zkratka	AGJ
Norma	ISO 8434-2
Materiál	Ocel
Povrchová ochrana	galvanicky potažený

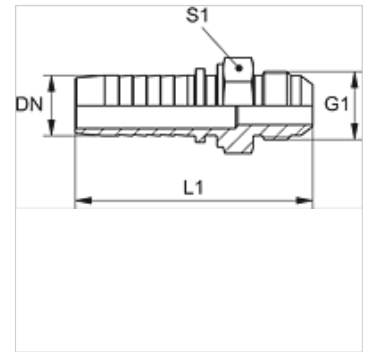

Upozornění

Vhodná objímka: PMH 102.

Výrobek

Označení	DN	Velikost	palce	G1	L1 (mm)	S1
PN 02 HJ 04	2	1	5/64"	3/8" -24 UNF	34,0	12
PN 02 HJ 06	2	1	5/64"	7/16" -20 UNF	34,5	12
PN 02 HJ 08	2	1	5/64"	1/2" -20 UNF	36,0	14

DN = nominální průměr, nominální světlost