

PN 02 HN

Lisovaná vsuvka, AGN

HANSA FLEX

Vlastnosti

| | |
|-------------------|---|
| Oblast použití | Měřicí technika |
| Přípoj 1 | Vnější závit NPT |
| Tvar těsnění 1 | Těsnící závit, přídavný vnitřní kužel 60° |
| Zkratka | AGN |
| Materiál | Ocel |
| Povrchová ochrana | galvanicky potažený |

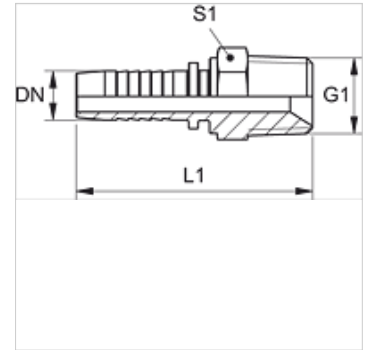

Upozornění

Vhodná objímka: PMH 102.

Výrobek

| Označení | DN | Velikost | palce | G1 | L1 (mm) | S1 |
|-------------|----|----------|-------|--------------|------------|----|
| PN 02 HN | 2 | 1 | 5/64" | 1/8" -27 NPT | 30,0 | 12 |
| PN 02 HN 06 | 2 | 1 | 5/64" | 1/4" -18 NPT | 35,5 | 17 |

DN = nominální průměr, nominální světlost