

T AB HB VA

Hrdlo k našroubování, tvar T

HANSA FLEX

Vlastnosti

Přípoj 1	Vnitřní závit BSP
Tvar těsnění 1	Vnější kužel 60°
Přípoj 2 + 3	Vnější cylindrický závit BSP
Tvar těsnění 2 + 3	Vnitřní kužel 60°
Konstrukce	Hrdlo k našroubování směrově stavitelné
Provedení	tvar T
Materiál	Ušlechtilá ocel

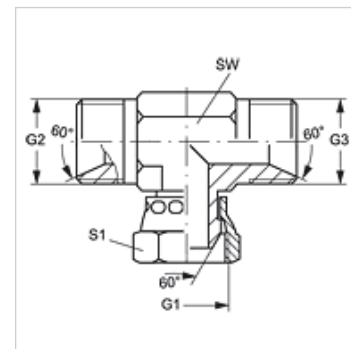

Výrobek

Označení	G1	G2 + G3	SW (mm)	S1
T AB 02 HB VA	G 1/8" -28	G 1/8" -28	12	14
T AB 04 HB VA	G 1/4" -19	G 1/4" -19	14	19
T AB 06 HB VA	G 3/8" -19	G 3/8" -19	17	22
T AB 08 HB VA	G 1/2" -14	G 1/2" -14	19	27
T AB 12 HB VA	G 3/4" -14	G 3/4" -14	27	32
T AB 16 HB VA	G 1" -11	G 1" -11	36	41
T AB 20 HB VA	G 1.1/4" -11	G 1.1/4" -11	41	50
T AB 24 HB VA	G 1.1/2" -11	G 1.1/2" -11	50	55

SW, S1, S2 = otvor klíče

Varianty produktu

T AB HB Hrdlo k našroubování, tvar T, Ocel