

# T HMO HB

Hrdlo k zašroubování, tvar T

**HANSA FLEX**

## Vlastnosti

<b>Přípoj 1</b>	metrický vnější cylindrický závit
<b>Tvar těsnění 1</b>	Tvar F
<b>Přípoj 2 + 3</b>	Vnější cylindrický závit BSP
<b>Tvar těsnění 2 + 3</b>	Vnitřní kužel 60°
<b>Konstrukce</b>	Hrdlo k zašroubování směrově stavitelné
<b>Provedení</b>	tvar T
<b>Materiál</b>	Ocel
<b>Povrchová ochrana</b>	galvanicky potažený

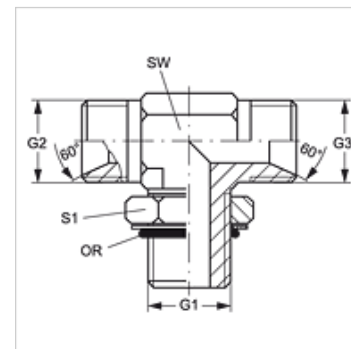

## Výrobek

Označení	G1	G2 + G3	SW (mm)	S1	OR
<b>T HMO 12 HB 04</b>	M 12 x 1,5	G 1/4" -19	13	18	9,3 x 2,4
<b>T HMO 14 HB 04</b>	M 14 x 1,5	G 1/4" -19	14	20	11,3 x 2,4
<b>T HMO 14 HB 06</b>	M 14 x 1,5	G 3/8" -19	19	20	11,3 x 2,4
<b>T HMO 16 HB 06</b>	M 16 x 1,5	G 3/8" -19	19	22	13,3 x 2,4
<b>T HMO 18 HB 06</b>	M 18 x 1,5	G 3/8" -19	19	24	15,3 x 2,4
<b>T HMO 18 HB 08</b>	M 18 x 1,5	G 1/2" -14	19	24	15,3 x 2,4
<b>T HMO 22 HB 12</b>	M 22 x 1,5	G 3/4" -14	27	28	19,3 x 2,4

SW, S1, S2 = otvor klíče