

T IN

Hrdlo k našroubování, tvar T

HANSA FLEX

Vlastnosti

Přípoj 1 - 3	Vnitřní závit NPT
Tvar těsnění 1 - 3	s těsněním na závit
Konstrukce	Hrdlo k přivaření
Provedení	tvar T
Materiál	Ocel
Povrchová ochrana	galvanicky potažený

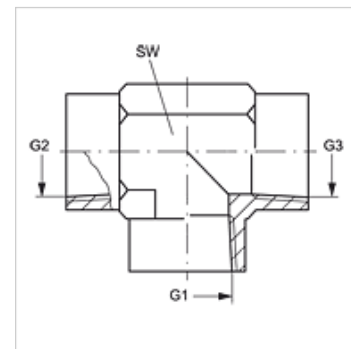

Výrobek

Označení	G1 - G3	SW (mm)
T IN 02	1/8" -27 NPT	14
T IN 04	1/4" -18 NPT	19
T IN 06	3/8" -18 NPT	22
T IN 08	1/2" -14 NPT	27
T IN 12	3/4" -14 NPT	33
T IN 16	1" -11,5 NPT	41
T IN 20	1.1/4" -11,5 NPT	48
T IN 24	1.1/2" -11,5 NPT	64

SW = otvor klíče

Varianty produktu

T IN VA Hrdlo k našroubování, tvar T, Ušlechtilá ocel