

T IN HJ VA

Hrdlo k našroubování, tvar T

HANSA FLEX

Vlastnosti

Přípoj 1	Vnitřní závit NPT
Tvar těsnění 1	s těsněním na závit
Přípoj 2 + 3	Vnější závit UN/UNF
Tvar těsnění 2 + 3	Vnější kužel 74°
Konstrukce	Hrdlo k přivaření
Provedení	tvar T
Materiál	Ušlechtilá ocel

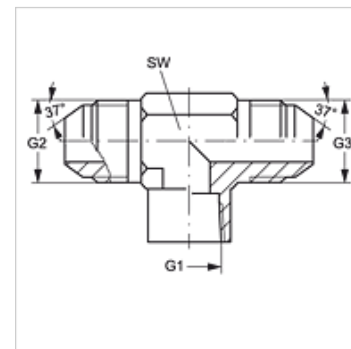

Výrobek

Označení	G1	G2 + G3	SW (mm)
T IN 02 HJ 04 VA	1/8" -27 NPT	7/16" -20 UNF	14
T IN 04 HJ VA	1/4" -18 NPT	7/16" -20 UNF	19
T IN 04 HJ 06 VA	1/4" -18 NPT	9/16" -18 UNF	19
T IN 06 HJ 08 VA	3/8" -18 NPT	3/4" -16 UNF	22

SW = otvor klíče

Varianty produktu

T IN HJ	Hrdlo k našroubování, tvar T, Ocel
----------------	------------------------------------