

# T IN VA

Hrdlo k našroubování, tvar T

**HANSA FLEX**

## Vlastnosti

|                           |                     |
|---------------------------|---------------------|
| <b>Přípoj 1 - 3</b>       | Vnitřní závit NPT   |
| <b>Tvar těsnění 1 - 3</b> | s těsněním na závit |
| <b>Konstrukce</b>         | Hrdlo k přivaření   |
| <b>Provedení</b>          | tvar T              |
| <b>Materiál</b>           | Ušlechtilá ocel     |

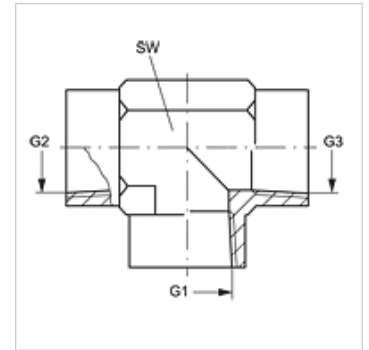

## Výrobek

| Označení          | G1 - G3      | SW<br>(mm) |
|-------------------|--------------|------------|
| <b>T IN 02 VA</b> | 1/8" -27 NPT | 14         |
| <b>T IN 04 VA</b> | 1/4" -18 NPT | 19         |
| <b>T IN 06 VA</b> | 3/8" -18 NPT | 22         |
| <b>T IN 08 VA</b> | 1/2" -14 NPT | 27         |
| <b>T IN 12 VA</b> | 3/4" -14 NPT | 33         |
| <b>T IN 16 VA</b> | 1" -11,5 NPT | 41         |

SW = otvor klíče

## Varianty produktu

|             |                                    |
|-------------|------------------------------------|
| <b>T IN</b> | Hrdlo k našroubování, tvar T, Ocel |
|-------------|------------------------------------|