

# T O HB

Hrdlo k zašroubování, tvar T

**HANSA FLEX**

## Vlastnosti

|                           |  |
|---------------------------|--|
| <b>Přípoj 1</b>           | Vnější závit UN/UNF                        |
| <b>Tvar těsnění 1</b>     | Těsnění O-kroužkem na hrdle k zašroubování |
| <b>Přípoj 2 + 3</b>       | Vnější cylindrický závit BSP               |
| <b>Tvar těsnění 2 + 3</b> | Vnitřní kužel 60°                          |
| <b>Konstrukce</b>         | Hrdlo k zašroubování směrově stavitelné    |
| <b>Provedení</b>          | tvar T                                     |
| <b>Materiál</b>           | Ocel                                       |
| <b>Povrchová ochrana</b>  | galvanicky potažený                        |

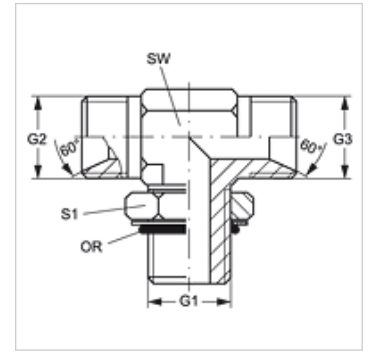

## Výrobek

| Označení            | G1             | G2 + G3    | SW<br>(mm) | S1 | OR           |
|---------------------|----------------|------------|------------|----|--------------|
| <b>T O 06 HB 04</b> | 9/16" -18 UNF  | G 1/4" -19 | 14         | 17 | 11,90 x 1,98 |
| <b>T O 06 HB</b>    | 9/16" -18 UNF  | G 3/8" -19 | 14         | 17 | 11,90 x 1,98 |
| <b>T O 08 HB</b>    | 3/4" -16 UNF   | G 1/2" -14 | 19         | 22 | 16,36 x 2,20 |
| <b>T O 10 HB 12</b> | 7/8" -14 UNF   | G 3/4" -14 | 22         | 27 | 19,18 x 2,46 |
| <b>T O 12 HB</b>    | 1.1/16" -12 UN | G 3/4" -14 | 27         | 32 | 23,47 x 2,95 |
| <b>T O 16 HB 12</b> | 1.5/16" -12 UN | G 3/4" -14 | 33         | 38 | 29,74 x 2,95 |

SW, S1, S2 = otvor klíče