

HFM MKR ED VA

Přípoj pro měření, série M 16 x 2

Vlastnosti

Přípoj 1	Vnější cylindrický závit BSP
Tvar těsnění 1	Tvar E
Přípoj 2	Měřicí přípoj M 16 x 2
Konstrukce	Hrdlo k zašroubování s měřicí přípojkou
Obsah dodávky	se závitovou čepičkou
Teplota min.	-20 °C
Teplota max.	100 °C
Materiál	Ušlechtilá ocel

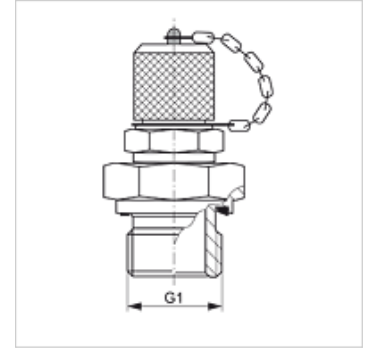

Výrobek

Označení	G1	max. provozní tlak (bar)
HFM MKR 1/8 ED VA	G 1/8" -28	630
HFM MKR 1/4 ED VA	G 1/4" -19	630
HFM MKR 3/8 ED VA	G 3/8" -19	630
HFM MKR 1/2 ED VA	G 1/2" -14	630

Varianty produktu

HFM MKR ED Přípoj pro měření, série M 16 x 2, Ocel