

# XHFM T HL VA / XHFM T HS VA

Přípoj pro měření, série M 16 x 2

**HANSA FLEX**

## Vlastnosti

<b>Přípoj 1 + 2</b>	metrický vnější cylindrický závit
<b>Tvar těsnění 1 + 2</b>	Vnitřní kužel 24°
<b>Přípoj 3</b>	Měřicí přípoj M 16 x 2
<b>Provedení</b>	tvar T
<b>Norma</b>	DIN 2353 ISO 8434-1
<b>Obsah dodávky</b>	hrdlo (bez přesuvné matice a zářezného kroužku)
<b>Teplota min.</b>	-20 °C
<b>Teplota max.</b>	100 °C
<b>Materiál</b>	Ušlechtilá ocel

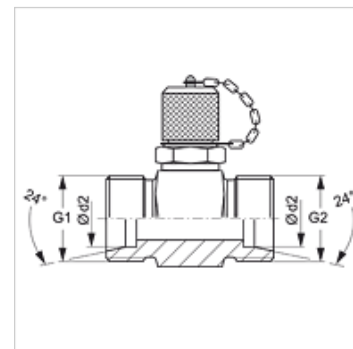

## Upozornění

Upozornění k montáži, vestavbě, tlakovému zatížení a povoleným provozním teplotám si prosím vyhledejte v technických dokumentacích fitinkových šroubení.

## Výrobek

Označení	Typová řada	Ø d2 (mm)	G1 + G2	max. provozní tlak (bar)
XHFM T HL 04 VA	L	6	M 12 x 1,5	315
XHFM T HL 06 VA	L	8	M 14 x 1,5	315
XHFM T HL 08 VA	L	10	M 16 x 1,5	315
XHFM T HL 10 VA	L	12	M 18 x 1,5	315
XHFM T HL 13 VA	L	15	M 22 x 1,5	315
XHFM T HL 16 VA	L	18	M 26 x 1,5	315
XHFM T HL 20 VA	L	22	M 30 x 2	160
XHFM T HL 25 VA	L	28	M 36 x 2	160
XHFM T HL 32 VA	L	35	M 45 x 2	160
XHFM T HL 40 VA	L	42	M 52 x 2	160
XHFM T HS 03 VA	S	6	M 14 x 1,5	630
XHFM T HS 04 VA	S	8	M 16 x 1,5	630
XHFM T HS 06 VA	S	10	M 18 x 1,5	630
XHFM T HS 08 VA	S	12	M 20 x 1,5	630
XHFM T HS 10 VA	S	14	M 22 x 1,5	630
XHFM T HS 13 VA	S	16	M 24 x 1,5	400
XHFM T HS 16 VA	S	20	M 30 x 2	400
XHFM T HS 20 VA	S	25	M 36 x 2	400
XHFM T HS 25 VA	S	30	M 42 x 2	400
XHFM T HS 32 VA	S	38	M 52 x 2	315

typová řada: LL = velmi lehká L = lehká S = robustní – Ø d2 = vnější průměr trubky

## Varianty produktu

XHFM T HL / XHFM T HS	Přípoj pro měření, série M 16 x 2, Ocel
HFM T HL / HFM T HS	Přípoj pro měření, série M 16 x 2, Ocel