

JG 05 N

Hrdlo k zašroubování

HANSA FLEX

Vlastnosti

Oblast použití	Applikace v pneumatických a podtlakových systémech a v potravinářství
Přípoj 1	Vnější cylindrický závit BSP
Tvar těsnění 1	bez utěsnění závitu
Přípoj 2	Nátrubky
Provedení	přímé
Konstrukce	Hrdlo k zašroubování
Média	Vzduch tekutá média inertní plyny např. N ₂ /CO ₂
Materiál	mosaz

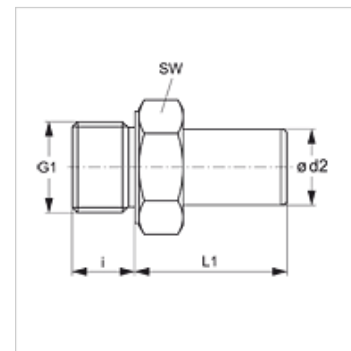

Výrobek

Označení	Ø d2 (mm)	G1	i (mm)	L1 (mm)	SW (mm)
JG 05 28 18 N	28	G 1" -11	14	65	36