

JG 45 (UN/UNF)

Spojka k našroubování

HANSA FLEX

Vlastnosti

Oblast použití	Aplikace v pneumatických a podtlakových systémech a v potravinářství
Přípoj 1	Vnitřní závity UN/UNF
Tvar těsnění 1	pro čepy k zašroubování tvarů A, B a v daném případě tvaru E.
Přípoj 2	Vsuvkové hrdlo
Konstrukce	spojka k našroubování
Barva	černá
Média	Vzduch tekutá média inertní plyny např. N ₂ /CO ₂
Materiál	těleso z acetálového kopolymeru; o-kroužek z nitrilu

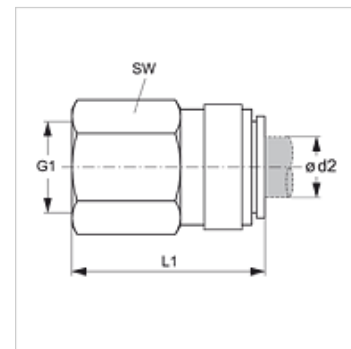

Výrobek

Označení	Ø d2 (mm)	G1	L1 (mm)	SW (mm)
JG 45 08 F4S	8	7/16" -20 UNF	34,0	16
JG 45 08 C5S	8	1/2" -20 UNF	36,5	20

Příslušenství

JG 18 S	Pojistný kroužek pro násuvnou spojku
JG 19 E	Ochranná čepička pro násuvnou spojku