

# JG 45 (BSP)

## Spojka k našroubování

### Vlastnosti

<b>Oblast použití</b>	Aplikace v pneumatických a podtlakových systémech a v potravinářství
<b>Přípoj 1</b>	Vnitřní závit BSP, cylindrický
<b>Tvar těsnění 1</b>	pro čepy k zašroubování tvarů A, B a v daném případě tvaru E.
<b>Přípoj 2</b>	Vsuvkové hrdlo
<b>Konstrukce</b>	spojka k našroubování
<b>Barva</b>	černá
<b>Média</b>	Vzduch tekutá média inertní plyny např. N <sub>2</sub> /CO <sub>2</sub>
<b>Materiál</b>	těleso z acetálového kopolymeru; o-kroužek z nitrilu

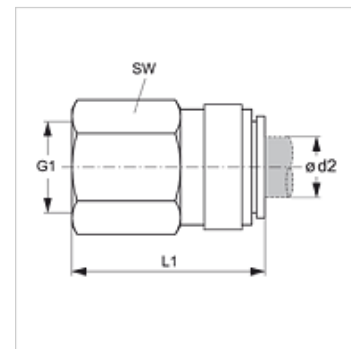

### Výrobek

Označení	Ø d2 (mm)	G1	L1 (mm)	SW (mm)
JG 45 04 11 E	4	G 1/8" -28	28,0	14
JG 45 06 12 E	6	G 1/4" -19	32,0	17
JG 45 08 12 E	8	G 1/4" -19	32,5	17

### Příslušenství

JG 19 E	Ochranná čepička pro násuvnou spojku
JG 18 S	Pojistný kroužek pro násuvnou spojku