

## Vlastnosti

<b>Oblast použití</b>	Připojovací armatura ke kovovým hadicím
<b>Přípoj 1</b>	Vnitřní závit BSP
<b>Tvar těsnění 1</b>	plošně těsnící
<b>Norma</b>	ISO 228-1
<b>Zkratka</b>	DKR plochý
<b>Provedení</b>	přímé
<b>Materiál</b>	Ušlechtilá ocel

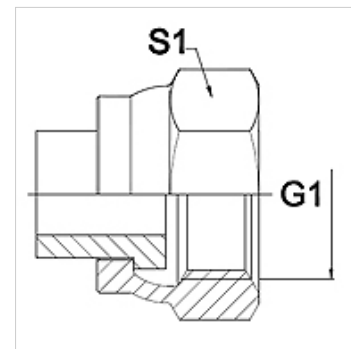

## Upozornění

Uváděná čísla klíčů jsou pouze orientační!

## Upozornění k objednávkám

Jiné provedení na objednávku

## Výrobek

Označení	DN	PN (v barech)	G1	S1 (mm)
WA 006 AR VA	6	350	G 1/4"	19,0
WA 010 AR VA	10	350	G 3/8"	22,0
WA 013 AR VA	13	315	G 1/2"	27,0
WA 016 AR VA	16	315	G 5/8"	30,0
WA 020 AR VA	20	250	G 3/4"	32,0
WA 025 AR VA	25	200	G 1"	41,0
WA 032 AR VA	32	160	G 1,1/4"	50,0
WA 040 AR VA	40	125	G 1,1/2"	55,0
WA 050 AR VA	50	80	G 2"	70,0
WA 065 AR VA	65	16	G 2,1/2"	85,0
WA 080 AR VA	80	16	G 3"	100,0

## Varianty produktu

WA AR Připojovací díl ... AR, ocel, Ocel (svařitelná)