

### Vlastnosti

<b>Přípoj</b>	Připojení pro olej: A + B = G 3/4"; unikající olej = G 1/4"
<b>Provedení</b>	standardní varianta Type "C" with standard seal Four hole flange bolt circle 160 Hřídel Ø 40mm, délka 79mm
<b>Vstupní a recirkulační tlak s vedením prosakujícího oleje max.</b>	210 bar

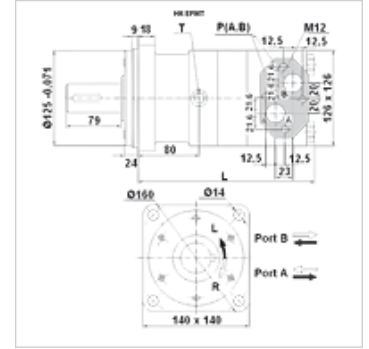

### Upozornění

Doporučujeme připojit trubku na případný unikající olej!

### Výrobek

Označení	Průtok max. (L/min)	Spotřeba hydraulické kapaliny na otáčku (cc)	Počet otáček min. (rpm)	Počet otáček max. (rpm)	Utahovací moment max. (N-m)	Tlakový spád max. (bar)	Pmax. at 0-100 rpm (bar)	Pmax. at 100-300 rpm (bar)	Pmax. at 300 rpm (bar)	L (mm)	Hmotnost (kg)
HK EPMT 160 C	100	161,1	10	625	470	200	75	40	20	190	20,0
HK EPMT 200 C	125	201,4	10	625	590	200	75	40	20	195	22,5
HK EPMT 250 C	125	251,8	10	500	730	200	75	40	20	201	21,5
HK EPMT 315 C	125	326,3	10	380	950	200	75	40	20	211	22,0
HK EPMT 400 C	125	410,9	10	305	1080	180	75	40	20	221	23,0
HK EPMT 500 C	125	523,6	10	240	1220	160	75	40	-	235	24,0

max. pressure on shaft seal (without leak oil line) or pressure in leak oil line – hodnoty kroutícího momentu a tlakového spádu platí pro trvalý provoz – pmax. = max. tlak

### Příslušenství

HK V0 590 Šokový ventil

### Náhradní díly

HK EP DS Sada těsnění k hydraulickému motoru s planetovým převodem