

Vlastnosti

Provedení	tvrdě chromovaný píst max. zdvih 150 mm
Provozní tlak	max. 700 bar
Materiál	Ocel
Obsah dodávky	s rychlospojovacím nátrubkem 3/8"-18 NPT

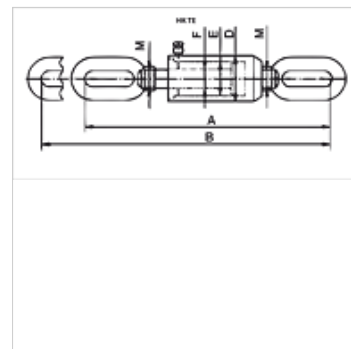

Upozornění

Attention: Please observe separate safety precautions for working with 700 bar equipment (see technical information)!

Popis

K použití tam, kde je třeba tažné síly.

Na objednávku též kovový ochranný vlnovec (zdvih o 30 mm kratší)

Stírací kroužky na pístu zabraňující znečištění

Výrobek

Označení	Tlačná síla (kN)	Tlačná síla (t)	Zdvih (mm)	Plocha (cm ²)	A (mm)	B (mm)	D (mm)	E (mm)	F (mm)	M	Objem (cc)	Hmotnost (kg)
HK TE 01015	93,2	10	150	13,5	576	726	86	55	36	M30 x 2	204	14,9
HK TE 03015	301,8	30	150	43,9	723	873	125	90	50	M40 x 2	660	32,0

Příslušenství

NY 2100	Vysokotlaká hadice z termoplastu
GKS	Přezková ochrana proti zalomení
PNY 2100 HN	Lisovaná vsuvka, AGN
PHY 2100	Lisovaná objímka, NY 2100
SKL HN SP	Šroubovaná spojka - volná část
SKL ZUBS SP	Ochrana proti prachu pro SKL..SP
SKF IN SP	Šroubovaná spojka - pevná část
SKF ZUBS SP	Ochrana proti prachu pro SKF..SP