

HK ZP 16 DB

Přepouštěcí ventil

HANSA FLEX

Vlastnosti

Provedení	Ventil s dělicí deskou se servo ovládáním
Provozní tlak	max. 350 bar
Objemový proud	max. 230 l/min
Přípoj	ISO/Cetop 07 NG16

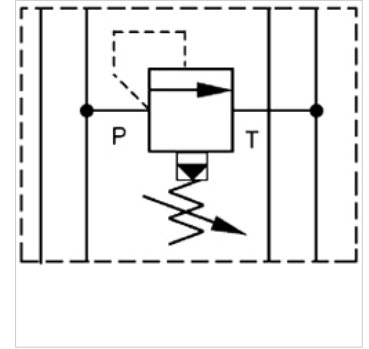

Upozornění

Tyto ventily musejí být nastaveny na konkrétní použití.

Popis

Ventil s dělicí deskou k vytvoření vertikálního spojení s ventily ISO/Cetop 07 NG16

Upozornění k objednávkám

Další ventily s dělicí deskou na objednávku

Výrobek

Označení	působí v kanálu	Rozsah nastavení tlaku min. (bar)	Rozsah nastavení tlaku max. (bar)	výška desky (mm)	Hmotnost (kg)
HK ZP 16 DB 12 P 15	P	7	105	40	3,4
HK ZP 16 DB 12 P 50	P	35	350	40	3,4
HK ZP 16 DB 12 A 15	A	7	105	40	3,4
HK ZP 16 DB 12 A 50	A	35	350	40	3,4