

KF-DI

Středící kroužek, hliník/FKM (FPM)

HANSA FLEX

Vlastnosti

| | |
|------------------------|--|
| Použití | Těsnicí díly do spojů s malými přírubami |
| Provedení | Středící kroužek z hliníku s vitonovým O-kroužkem FKM (FPM) |
| Norma | DIN 28403 ISO 2861 |
| Materiál | Středící kroužek z hliníku O-Ring: FKM (FPM) |
| Teplotní rozsah | Hliník od -156 °C až 150 °C FKM (FPM) von -20 °C bis 200 °C |

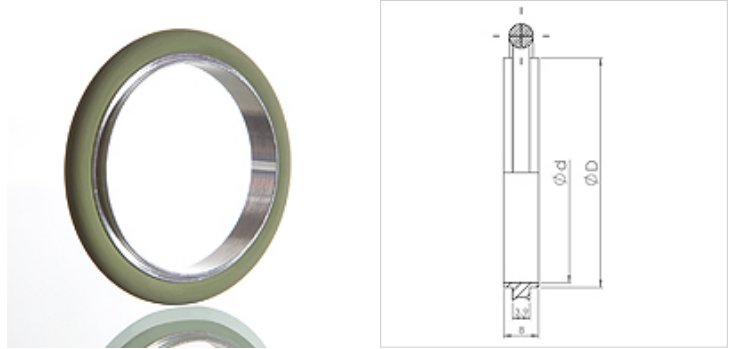

Upozornění

Rozmezí tlaku od 10–7 mbar do 2,5 bar

Upozornění k objednávkám

Jiné provedení na objednávku

Výrobek

| Označení | DN | D (mm) | d (mm) |
|-----------|----|-----------|-----------|
| KF-DI 010 | 10 | 12,0 | 10,0 |
| KF-DI 016 | 16 | 17,0 | 16,0 |
| KF-DI 020 | 20 | 22,0 | 20,0 |
| KF-DI 025 | 25 | 26,0 | 25,0 |
| KF-DI 032 | 32 | 34,0 | 32,0 |
| KF-DI 040 | 40 | 41,0 | 40,0 |
| KF-DI 050 | 50 | 52,0 | 50,0 |