

# LM-DI PT

Těsnění pro potravinářské použití, PTFE

**HANSA FLEX**

## Vlastnosti

<b>Použití</b>	Těsnicí kroužek do závitových hrdel v potravinářském průmyslu
<b>Provedení</b>	na jedné straně zploštělý těsnicí kroužek
<b>Norma</b>	DIN 11851
<b>Materiál</b>	PTFE
<b>Teplotní rozsah</b>	od -200 °C do 260 °C

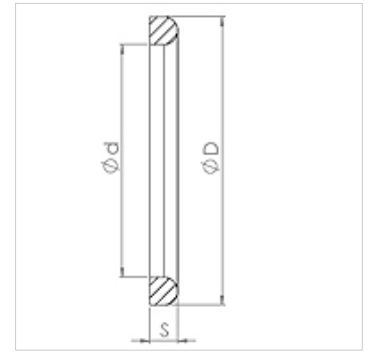

## Upozornění k objednávkám

Jiné provedení na objednávku

## Výrobek

Označení	DN	D (mm)	d (mm)	S (mm)
LM-DI 010 PT	10	20,0	12,0	4,5
LM-DI 013 PT	13	26,0	18,0	4,5
LM-DI 020 PT	20	33,0	23,0	4,5
LM-DI 025 PT	25	40,0	30,0	5,0
LM-DI 032 PT	32	46,0	36,0	5,0
LM-DI 040 PT	40	52,0	42,0	5,0
LM-DI 050 PT	50	64,0	54,0	5,0
LM-DI 065 PT	65	81,0	71,0	5,0
LM-DI 080 PT	80	95,0	85,0	5,0
LM-DI 100 PT	100	114,0	104,0	6,0

## je náhradním dílem pro následující produkty

TUEG LMH VA Šroubení na mléčné potrubí AG, s hladkými hrdly, ušlechtilá ocel