

DSR U FPM

Dvojitý stírací kroužek, DSR-U-FPM

HANSA FLEX

Vlastnosti

Konstrukce	Stírací kroužek
Kluzná rychlost max.	0,5 m/s
Teplota min.	-30 °C
Teplota max.	110 °C
Média	minerální oleje vodní emulze
Montáž	stírací kroužek stlačte do tvaru ledviny a zatlačte ho do upevňovací drážky
Použití	Hydraulika
Materiál	FPM

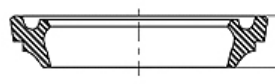

Toleranz / Tolerance					
d	D	L	C	F	G
h11	H11	+0,20 0	H10	H11	+0,20 0

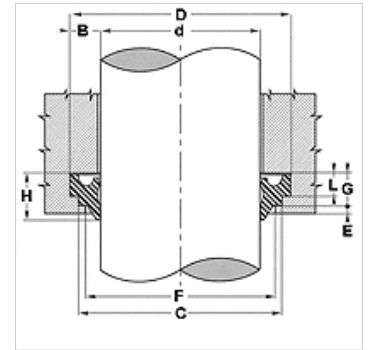

Popis

jednoduchá montáž

Výrobek

Označení	D (mm)	d (mm)	E (mm)	L (mm)	C (mm)
DSR 56-U FPM	64	56	1,0	4,0	62