

### Vlastnosti

<b>Konstrukce</b>	Stírací kroužek
<b>Kluzná rychlost max.</b>	0,5 m/s
<b>Teplota min.</b>	-20 °C
<b>Teplota max.</b>	200 °C
<b>Média</b>	minerální oleje vodní emulze
<b>Montáž</b>	vtláčí se do otevřené drážky
<b>Materiál</b>	(1) Objímka: ocel Stírací kroužek: FPM
<b>Použití</b>	Hydraulika

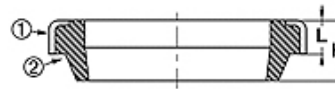

Toleranz / Tolerance		
d	D	L
h11	H8	+0,20 0

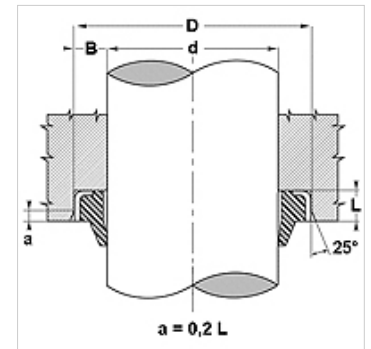

### Popis

Minimální požadavky na místo

Vnější kovový kroužek nepronikají žádné nečistoty.

Jednoduché řešení.

### Upozornění k objednávkám

V případě zvláštních provozních podmínek (tekutina, teplota, tlak apod.) se na nás obraťte.

### Výrobek

Označení	d (mm)	D (mm)	L (mm)	H (mm)
GA 16 22-3 FPM	16	22	3,0	4
GA 25 35-7 FPM	25	35	7,0	10
GA 30 40-7 FPM	30	40	7,0	10
GA 32 45-4 FPM	32	45	4,0	8
GA 45 55-7 FPM	45	55	7,0	10
GA 45 60-7 FPM	45	60	7,0	10
GA 50 56-5 FPM	50	56	5,0	8
GA 60 70-7 FPM	60	70	7,0	10
GA 63 75-7 FPM	63	75	7,0	10
GA 70 80-7 FPM	70	80	7,0	10