

# PA 500 A A

Lisovaná armatura, DKM

## Vlastnosti

<b>Oblast použití</b>	Armatura k nalisování pro hadice HD 500
<b>Přípoj 1</b>	metrické závity pro matice
<b>Tvar těsnění 1</b>	Těsnicí hlava 60°
<b>Zkratka</b>	DKM
<b>Norma</b>	DIN 3863
<b>Napojení</b>	se zajištěním proti vytržení
<b>Obsah dodávky</b>	vsuvka k nalisování + objímka k nalisování
<b>Materiál</b>	Ocel
<b>Povrchová ochrana</b>	galvanicky potažený

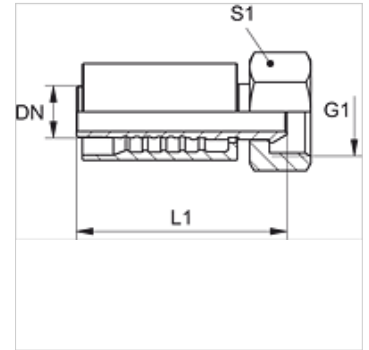

## Výrobek

Označení	DN	Velikost	palce	Provozní tlak v barech	G1	L1 (mm)	S1
PA 532 A A	31	20	1.1/4"	WP 63 bary	M 45 x 1,5	105,5	50
PA 540 A A	38	24	1.1/2"	WP 63 bary	M 52 x 1,5	118,5	60
PA 550 A A	51	32	2"	WP 40 barů	M 65 x 2	133,5	75