

# HK B3/B14 400/690V IE2

Elektromotor B3/B14 400/690 V IE2

**HANSA FLEX**

## Vlastnosti

**Provedení** provedení B3/B14  
s odmontovatelnými nožičkami

**Stupeň krytí** IP 55

**Teplota okolí** -20 °C až +40 °C

**Materiál** Tělo: Hliník  
lakovaný

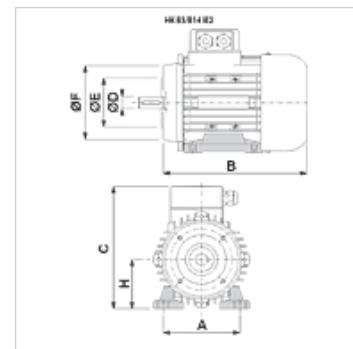

## Upozornění

Motory v progresivním provedení mají oproti motorům podle DIN vyšší jmenovitý výkon při stejné konstrukční velikosti.

## Popis

úsporné motory s klecovým rotorem a vlastním chlazením

vysoká účinnost IE2 - IEC60034-30:2008

jmenovité napětí 400/690V 50Hz, 460 V 60Hz; 4pólové

tolerance napětí +/- 5 %

## Výrobek

Označení	n 50 Hz (rpm)	P 50 Hz (kW)	I 50 Hz (A)	LF 50 Hz	H (mm)	A (mm)	Provedení	B (mm)	C (mm)	Ø D hřídel (mm)	Ø E (mm)	Ø F (mm)	η (IE2) %	Hmotnost (kg)
HK K 410A 112MA4 IE2	1450	4,00	8,40	0,79	112	190	-	387	278	28	110	160	85,5	32,3
HK K 411A 112MC4 IE2	1440	5,50	10,90	0,83	112	190	progresivní	387	278	28	110	160	87,7	36,0

P 50 Hz = nominal output at 400 V/50 Hz - n 50 Hz = jmenovitý počet otáček při 400 V / 50 Hz - I 50 Hz = jmenovitý proud při 400 V/50 Hz - LF 50 Hz = faktor výkonu cos φ při 50 Hz - η (IE2) = účinnost podle IE2 v % (při plném zatížení)