

TW-TUEG MG

Armatura pro cisternový vůz, mosaz

HANSA FLEX

Vlastnosti

Oblast použití	Cisternové vozy
Přípoj 1	Hadicová přípojka
Přípoj 2	závit pro matice BSP
Tvar těsnění 2	plošně těsnící
Konstrukce	s pojistným nákrůžkem
Norma	DIN EN 14 420-5
Obsah dodávky	s plochým těsněním z PUR
Materiál	mosaz

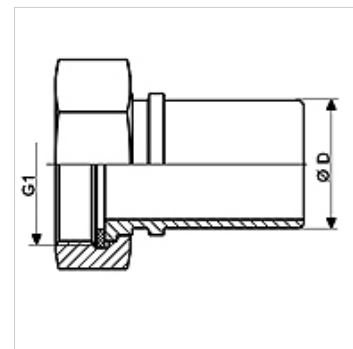

Výrobek

Označení	DN*	Ø D (mm)	G1	max. provozní tlak (bar)
TW-TUEG 12 13 MG	13	13,4	G 1/2" -14	16
TW-TUEG 34 19 MG	19	19,4	G 3/4" -14	16
TW-TUEG 10 25 MG	25	25,4	G 1" -11	16
TW-TUEG 114 32 MG	32	32,4	G 1.1/4" -11	16
TW-TUEG 112 35 MG	35	35,0	G 1,1/2"	16
TW-TUEG 112 38 MG	38	38,4	G 1,1/2"	16
TW-TUEG 20 38 MG	38	38,4	G 2" -11	16
TW-TUEG 20 50 MG	50	50,4	G 2" -11	16
TW-TUEG 212 63 MG	63	63,4	G 2.1/2" -11	16
TW-TUEG 30 75 MG	75	75,4	G 3" -11	16
TW-TUEG 40 100 MG	100	100,4	G 4" -11	16

DN = nominální průměr, nominální světlost

Varianty produktu

TW-TUEG VA Armatura pro cisternový vůz, ušlechtilá ocel, Ušlechtilá ocel

Příslušenství

KS AL	Dělená svorka, hliník
KS FIX AL	Příchytka ke spojení pomocí kolíků, hliník

je příslušenstvím následujících produktů

TW	Hadice pro cisternové vozy
TW OW	Hadice pro cisternové vozy bez šroubovice