

TW-TUE MG

Armatura pro cisternový vůz, mosaz

HANSA FLEX

Vlastnosti

Oblast použití	Cisternové vozy
Přípoj 1	Hadicová přípojka
Přípoj 2	závit pro matice BSP
Tvar těsnění 2	plošně těsnící
Konstrukce	s pojistným nákrůžkem
Norma	DIN EN 14 420-5
Obsah dodávky	s plochým těsněním z PUR
Materiál	mosaz

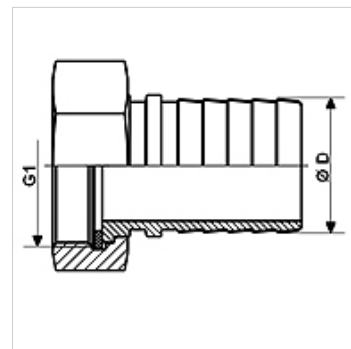

Výrobek

Označení	DN*	Ø D (mm)	G1	max. provozní tlak (bar)
TW-TUE 12 13 MG	13	13,4	G 1/2" -14	16
TW-TUE 34 19 MG	19	19,4	G 3/4" -14	16
TW-TUE 10 25 MG	25	25,4	G 1" -11	16
TW-TUE 114 32 MG	32	32,4	G 1.1/4" -11	16
TW-TUE 112 38 MG	35	38,4	G 1,1/2"	16
TW-TUE 20 50 MG	50	50,4	G 2" -11	16
TW-TUE 212 63 MG	63	60,4	G 2.1/2" -11	16
TW-TUE 30 75 MG	75	75,4	G 3" -11	16
TW-TUE 40 100 MG	100	100,4	G 4" -11	16

DN = nominální průměr, nominální světlost

Příslušenství

KS AL	Dělená svorka, hliník
KS FIX AL	Příchytka ke spojení pomocí kolíků, hliník

je příslušenstvím následujících produktů

TW	Hadice pro cisternové vozy
TW OW	Hadice pro cisternové vozy bez šroubovice