

PA 800 SF6 60

Lisovaná armatura, SFS úhel 60°

HANSA FLEX

Vlastnosti

Oblast použití	Armatura k nalisování pro hadice HD 800
Přípoj 1	Přírubová přípojka SAE 6000 PSI
Tvar těsnění 1	plošně těsnící s O-kroužkem SF
Norma	SAE J518 ISO 6162-2
Zkratka	SFS
Napojení	se zajištěním proti vytržení
Obsah dodávky	vsuvka k nalisování + objímka k nalisování
Materiál	Ocel
Povrchová ochrana	galvanicky potažený

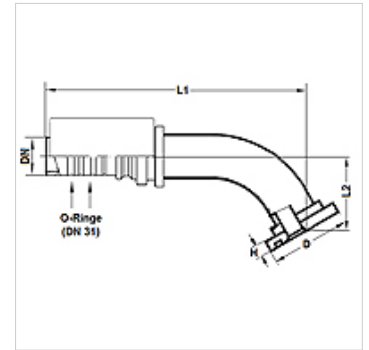

Upozornění

K účinnějšímu utěsnění se armatura velikosti 20 [DN31] používá se 2 těsnícími O-kroužky 27,3 mm x 2,4 mm (materiál: EPDM). Tím se u hadicového spoje a spojení s armaturou dosahuje těsnosti odpovídající třídě úniku 0.

Výrobek

Označení	DN	Velikost	palce	Velikost příruby	D (mm)	H (mm)	L1 (mm)	L2 (mm)	Provozní tlak (bar)
PA 832 SF6 60	31	20	1.1/4"	1.1/4"	54,0	10,4	224,1	60,0	500,0