

### Vlastnosti

<b>Přípoj</b>	Připojení pro olej: A + B = G 3/4"; unikající olej = G 1/4"
<b>Provedení</b>	Economy variant / short shaft always connect drain line Four hole flange bolt circle 160 Hřídel Ø 40mm, length 60mm
<b>Vstupní a recirkulační tlak s vedením prosakujícího oleje max.</b>	210 bar

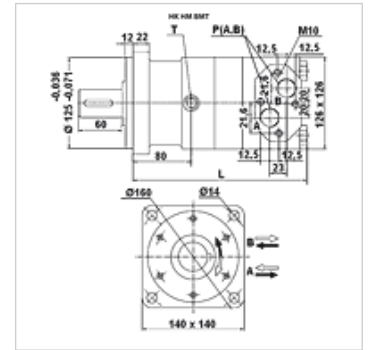

### Upozornění

Doporučujeme připojit trubku na případný unikající olej!

### Výrobek

Označení	Průtok max. (L/min)	Spotřeba hydraulické kapaliny na otáčku (cc)	Počet otáček min. (rpm)	Počet otáček max. (rpm)	Utahovací moment max. (N-m)	Tlakový spád max. (bar)	Pmax. at 0-100 rpm (bar)	Pmax. at 100-300 rpm (bar)	Pmax. at 300 rpm (bar)	L (mm)	Hmotnost (kg)
HK HM BMT 160	100	158,8	10	625	450	200	75	40	20	210	20,3
HK HM BMT 200	125	200,8	10	625	560	200	75	40	20	215	20,8
HK HM BMT 250	125	252,2	10	500	710	200	75	40	20	220	21,4
HK HM BMT 315	125	317,5	10	280	900	200	75	40	20	227	22,4
HK HM BMT 400	125	401,6	10	305	1000	180	75	40	20	236	23,0
HK HM BMT 500	125	535,5	10	240	1120	160	75	40	-	255	24,0

max. pressure on shaft seal (without leak oil line) or pressure in leak oil line – hodnoty kroutícího momentu a tlakového spádu platí pro trvalý provoz – pmax. = max. tlak

### Příslušenství

HK V0 590 Šokový ventil

### Náhradní díly

HK HM BM DS Sada těsnění k hydraulickému motoru s planetovým převodem CN