

## Vlastnosti

<b>Oblast použití</b>	Armatura k nalisování pro hadice HD 800
<b>Přípoj 1</b>	metrický vnější cylindrický závit
<b>Tvar těsnění 1</b>	Vnitřní kužel 24°
<b>Norma</b>	ISO 8434-1
<b>Zkratka</b>	CES
<b>Napojení</b>	se zajištěním proti vytržení
<b>Obsah dodávky</b>	vsuvka k nalisování + objímka k nalisování
<b>Materiál</b>	Ocel
<b>Povrchová ochrana</b>	galvanicky potažený

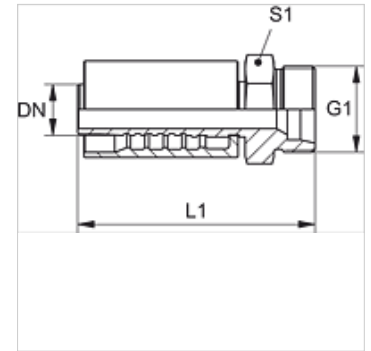

## Upozornění

K účinnějšímu utěsnění se armatura velikosti 20 [DN31] používá se 2 těsnícími O-kroužky 27,3 mm x 2,4 mm (materiál: EPDM). Tím se u hadicového spoje a spojení s armaturou dosahuje těsnosti odpovídající třídě úniku 0.

## Výrobek

Označení	DN*	Velikost	palce	G1	pro vnější Ø trubky (mm)	L1 (mm)	S1	Provozní tlak (bar)
PA 816 HS	16	10	5/8"	M 30 x 2	20	86,4	32	500,0
PA 820 HS	19	12	3/4"	M 36 x 2	25	88,4	41	500,0
PA 825 HS	25	16	1"	M 42 x 2	30	110,0	46	500,0
PA 832 HS	31	20	1.1/4"	M 52 x 2	38	124,4	55	500,0