

Vlastnosti

Oblast použití	Zemědělská technika Průmysl
Přípoj 1	metrický vnější cylindrický závit
Tvar těsnění 1	Vnitřní kužel 24°
Norma	odpovídající ISO 7241-1 série A
Provozní tlak	max. 250 bar
Objemový proud	max. 240 l/min, v kombinaci s SKS-Agrar
Teplotní rozsah	-30 °C až +100 °C
Materiál	Ocel
Povrchová ochrana	galvanicky potažený

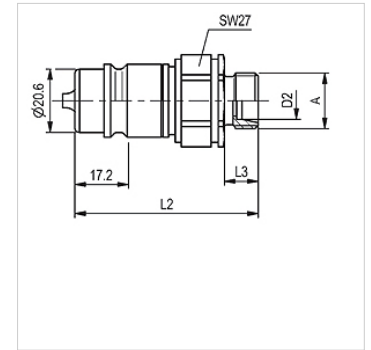

Upozornění

U normovaných závitových přípojí je při dimenzování provozního tlaku nutné vzít v úvahu nejvyšší přípustný tlak přípojek.

Popis

Důsledný další vývoj tohoto konektoru splňuje extrémní požadavky z praxe.

Výrobek

Označení	DN*	Typová řada	pro vnější Ø trubky (mm)	Připojovací závit	L1 (mm)	L2 (mm)	Konstrukční velikost	SF ozn.*	Hmotnost (kg)
SKS 10 HL 3 AGRAR	10	L	12	M 18x1,5	60,0	11,0	3	4	0,109
SKS 13 HL 3 AGRAR	12	L	15	M 22x1,5	61,0	12,0	3	4	0,117
SKS 16 HL 3 AGRAR	16	L	18	M 26x1,5	61,0	12,0	3	4	0,119

DN = nominální průměr, nominální světlost – SF gek. = sružený součinitel bezpečnosti

Příslušenství

SKS ZUBS Ochrana proti prachu vsuvka spojky SKS..