

# DDEM P

Piston seal, DDEM-P

**HANSA FLEX**

## Vlastnosti

<b>Konstrukce</b>	Pojistný kroužek (segrovka) pístu
<b>Provozní tlak</b>	do 16 bar
<b>Kluzná rychlost max.</b>	1,0 m/s
<b>Provedení</b>	v metrických jednotkách
<b>Teplota min.</b>	-30 °C
<b>Teplota max.</b>	80 °C
<b>Média</b>	Vzduch
<b>Montáž</b>	na jednodílných pístech A na vícedílných pístech B
<b>Materiál</b>	90° Shore A PUR
<b>Použití</b>	Hydraulika + pneumatika



Toleranz / Tolerance		
D	d	L
H9 / e8	h9	+0,50 0

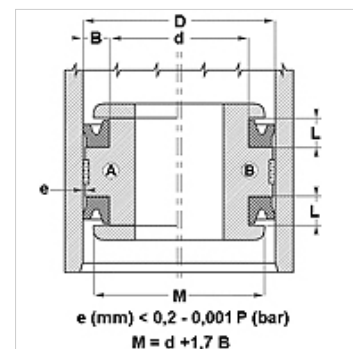

$e \text{ (mm)} < 0,2 - 0,001 P \text{ (bar)}$   
 $M = d + 1,7 B$

## Upozornění

Dimensions, see under chapter Hydraulics / Piston seals

## Popis

těsnění s minimálním třením.  
Jednoduché řešení.

## Upozornění k objednávkám

Těsnění o průměru 20 až 510 mm je možné dodat s krátkou dodací lhůtou.

## Výrobek

Označení	D (mm)	d (mm)	L (mm)
DDEM 20 14-P	20	14	4,5