

HK WW F

Nožní čerpadlo 700 bar

HANSA FLEX

Vlastnosti

Provedení	vnitřní tlakový omezovací ventil
Provozní tlak	max. 700 bar
Přípoje	vnitřní závit 3/8" NPT
Materiál	Tělo z hliníku
Obsah dodávky	vč. manometru

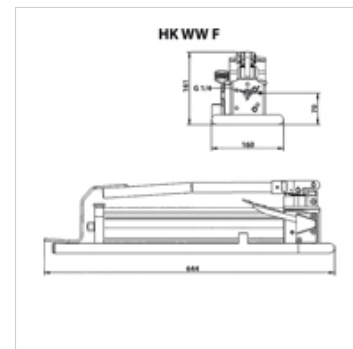

Upozornění

Attention: Please observe separate safety precautions for working with 700 bar equipment (see technical information)!

Popis

U válců s velkým objemem oleje se doporučuje používat dvoustupňová čerpadla.

Ruční páčku lze po aretaci používat jako rukojeť pro přenášení.

Výrobek

Označení	užitkové množství oleje (cc)	Stupně	Objemový stupeň 1 max. (cc)	Objemový stupeň 2 max. (cc)	Tlakový stupeň 1 max. (bar)	Tlakový stupeň 2 max. (bar)	Hmotnost (kg)
HK WW WF2	900,0	2	17,0	1,7	20	700	10,0

Příslušenství

NY 2100	Vysokotlaká hadice z termoplastu
GKS	Pryžová ochrana proti zalomení
PNY 2100 HN	Lisovaná vsuvka, AGN
PHY 2100	Lisovaná objímka, NY 2100
SKL HN SP	Šroubovaná spojka - volná část
SKL ZUBS SP	Ochrana proti prachu pro SKL..SP
SKF IN SP	Šroubovaná spojka - pevná část
SKF ZUBS SP	Ochrana proti prachu pro SKF..SP